



# Solucions tècniques *en alta mar*

CLUB NÀUTIC  
VILANOVA



**VOLVO  
PENTA**

**SUZUKI  
MARINE**

# Sistema de refrigeració: Funcionament

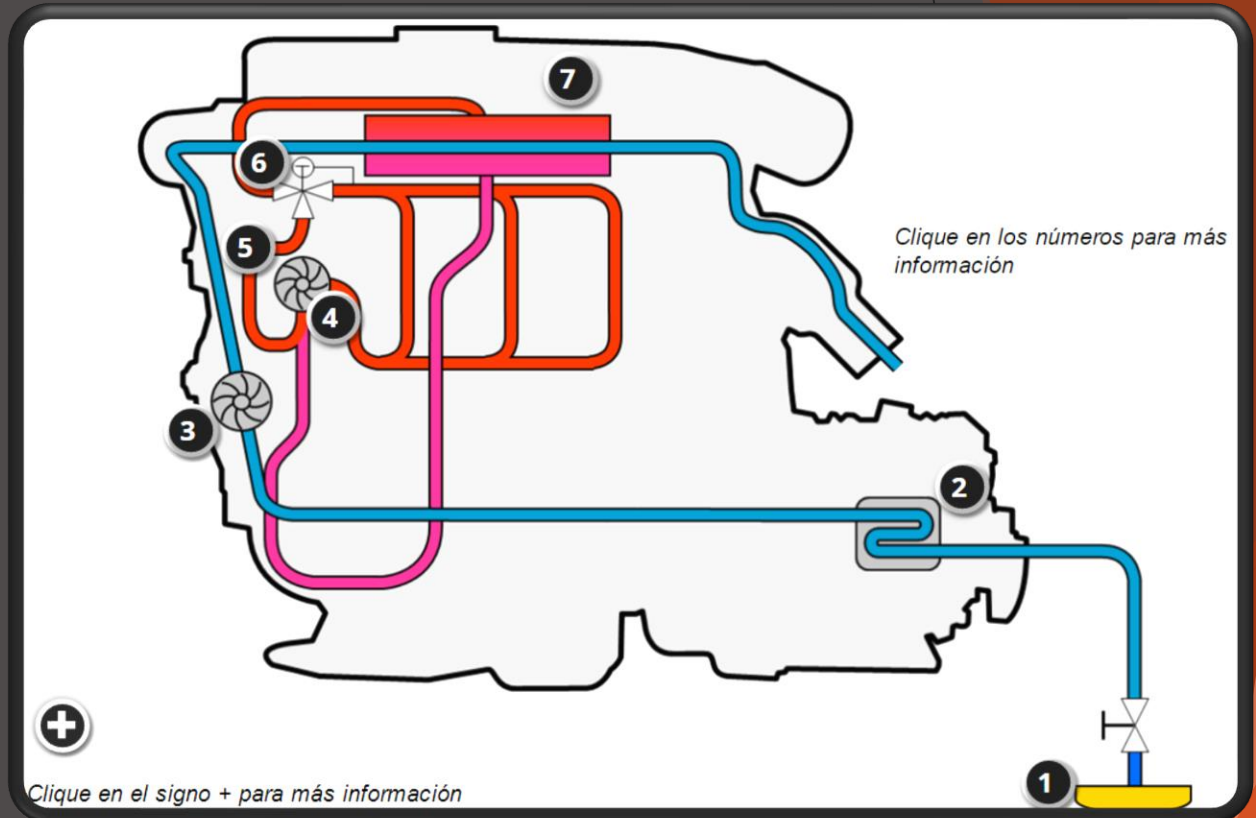
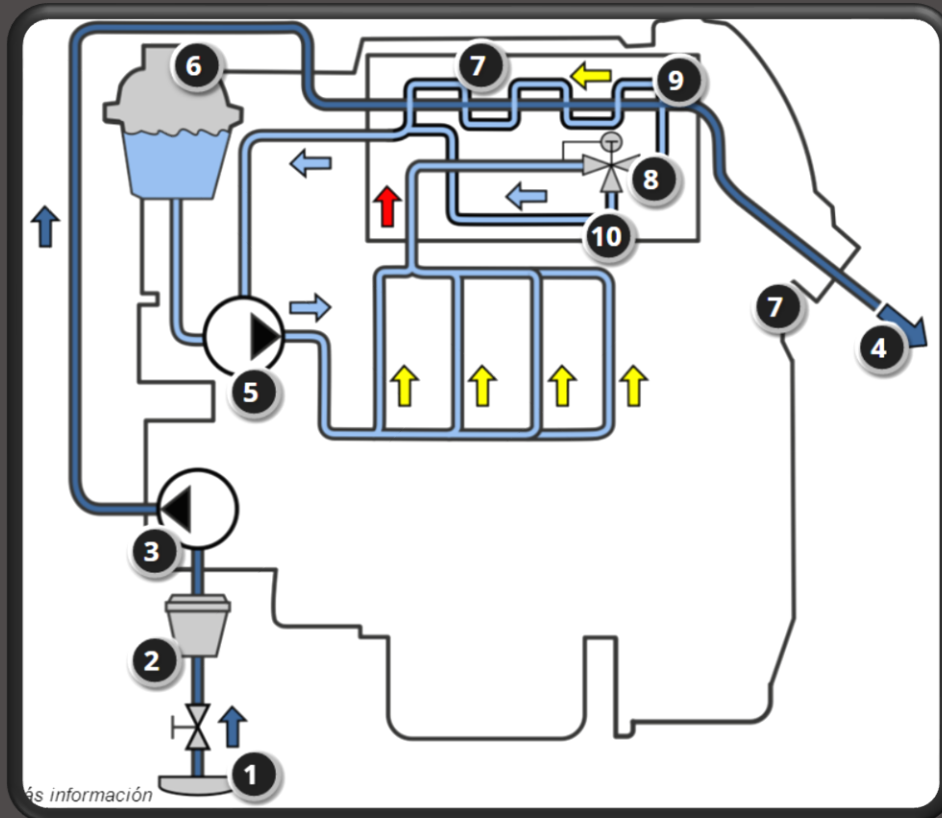

# Sistema de refrigeració: Possibles avaries

- Taponament de l'entrada d'aigua durant la navegació
- Trencament de les pales del rodet per treballar en sec

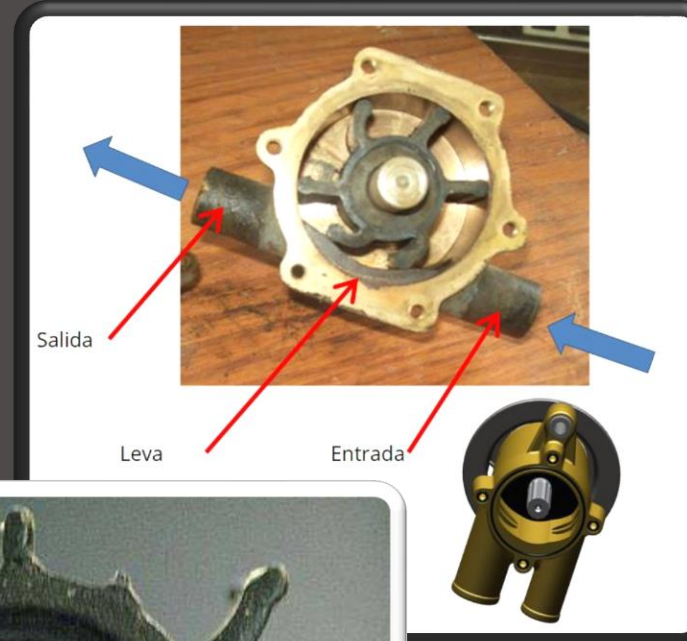

# Sistema de refrigeració:

## Possibles avaries

- Si hi ha hagut sobreescalfament del motor:
- Comprovar si s'ha sortit el refrigerant (aigua verda, groga, rosa...)
- Si ha sortit, esperar que rebaixi la temperatura del motor per obrir el tap i afegir-ne.



# Corretja alternador: Substitució

- Afluixar cargol de l'alternador
- Destensar corretja
- Substitució corretja
- Tensar

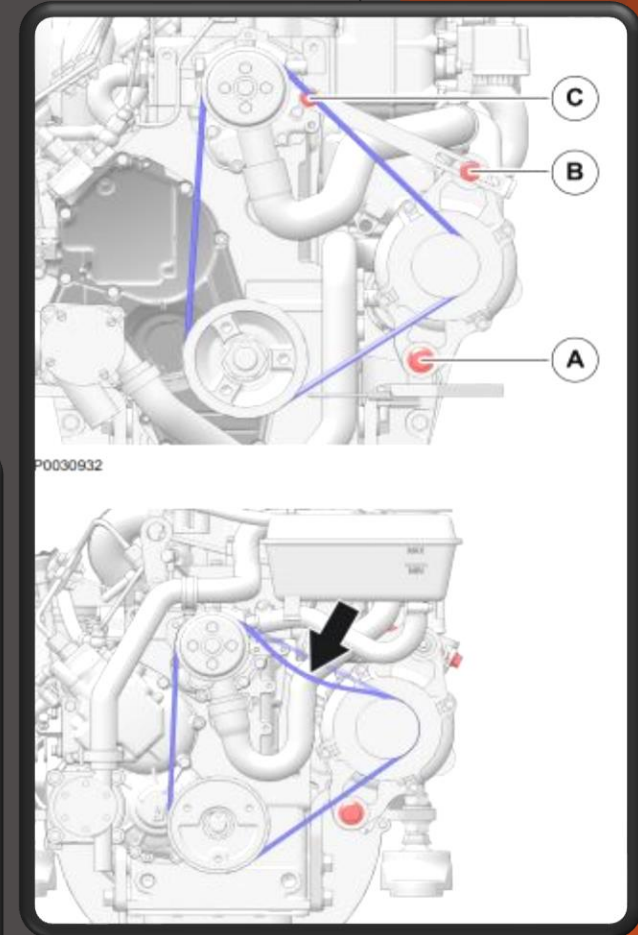
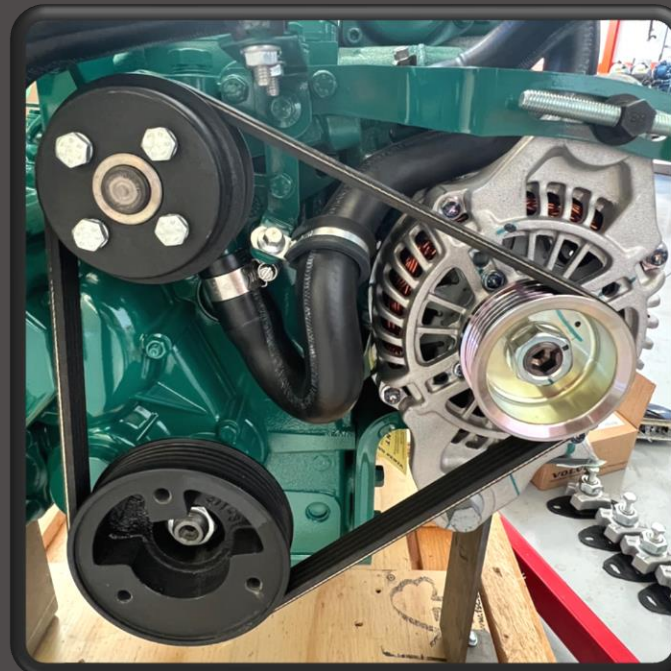

# Hèlix durant la navegació:

## Possibles problemes

- Agafar amb l'hèlix tot tipus de plàstics, xarxes, caps, etc. El que provoca:
- Perdua de potencia
- Fum
- Vibracions



# Sistema elèctric:

## Possibles avaries

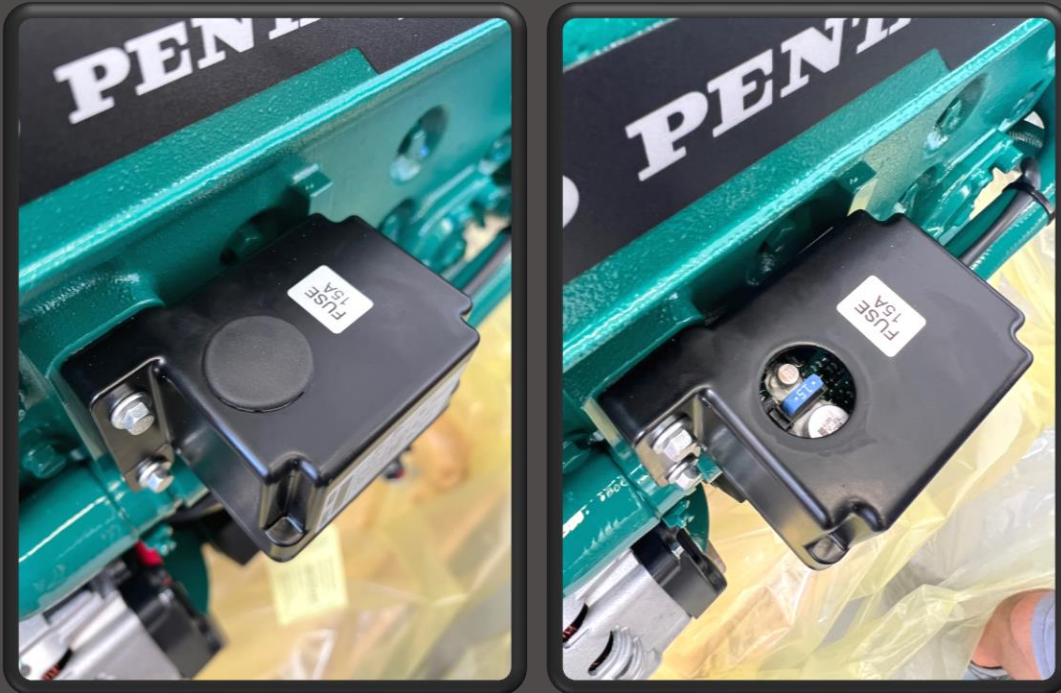

- Si no tenim alimentació 12v al panell d'instruments:
- Comprovar fusible
- Fusible fos
- Substitució de fusible

# Sistema elèctric:

## Possibles avaries

- Tenint bateria i alimentació adequada el motor no arrenca:
- Colpejar amb martell de plàstic el motor d'arrencada per intentar desclavar
- Fer un pont del positiu 12v al connector de l'arrencada





# Sistema elèctric: Possibles avaries



- El motor no s'atura per problema elèctric:
- Accionar la parada manual mitjançant la palanca "STOP"

# Sistema de combustible: Funcionament

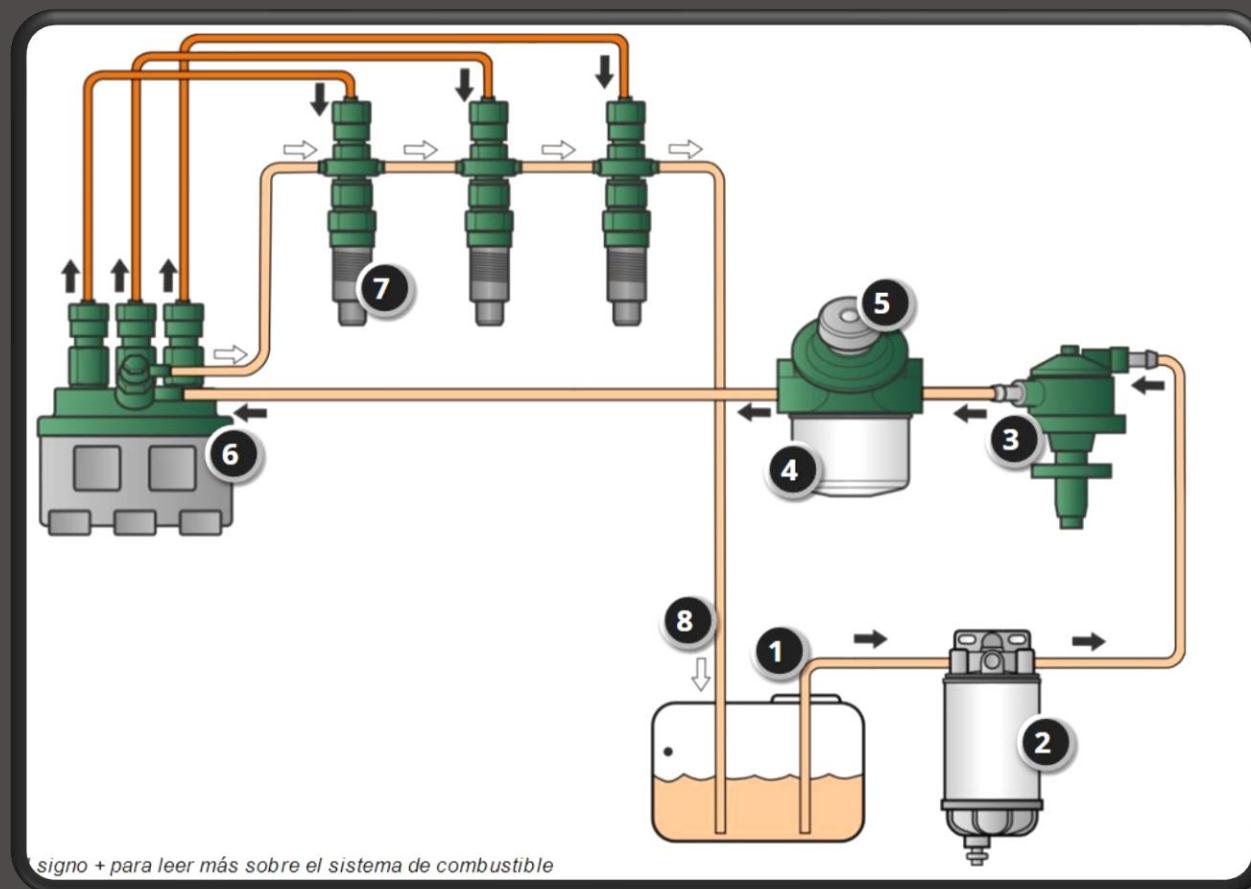

signo + para leer más sobre el sistema de combustible

# Sistema de combustible: Possibles avaries

- Taponament del circuit de combustible per bacteri del gasoil

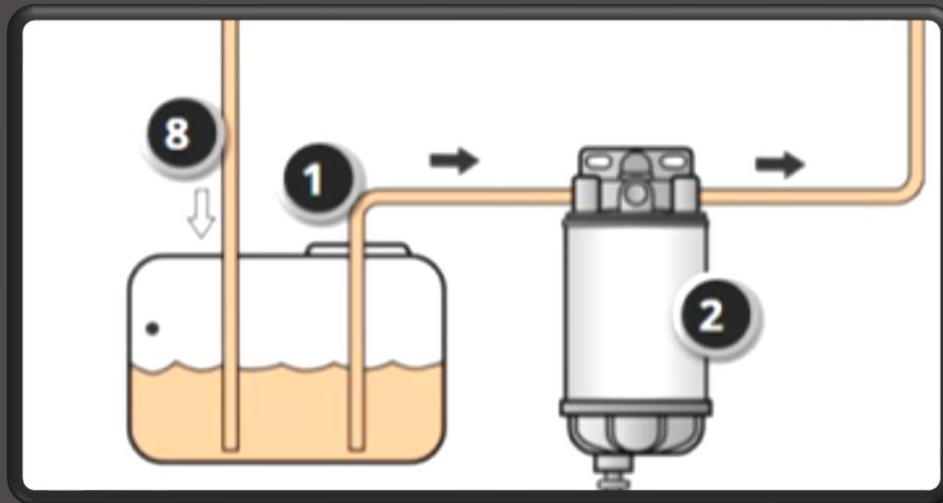

# Sistema de combustible:

## Canvi filtre de gasoil i purgat del circuit

- Substituir filtre de gasoil
- Obrir purgador
- Accionar bomba fins sortida total de l'aire present a l'interior del circuit
- Tancar purgador

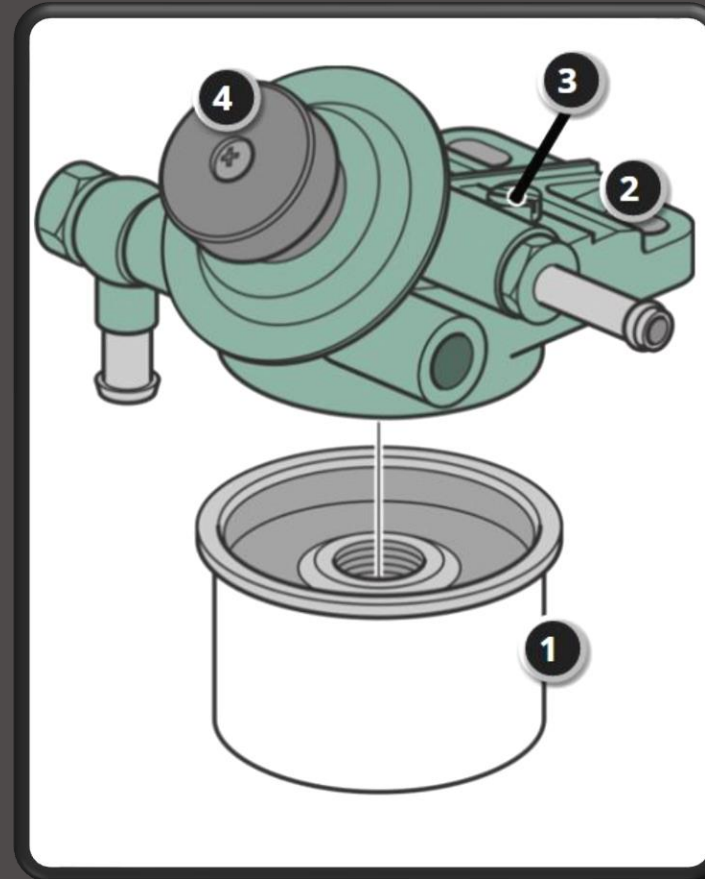

# Moltes gràcies!

**DAMAR**  
NÀUTICA

CLUB NÀUTIC  
VILANOVA



**VOLVO  
PENTA**

 **SUZUKI**  
**MARINE**